

TION.

Бризер 4S



Приточный очиститель воздуха

Supply air purifier

TION.

Руководство по эксплуатации

User manual

Дышите чистым воздухом



Уважаемый пользователь!
Благодарим за приобретение
приточного очистителя воздуха

Тион Бризер 4S

Содержание

Общие сведения	4
Технические характеристики	5
Устройство и комплектация	6
Начало работы	7
Индикация устройства	8
Управление	10
Обслуживание и замена фильтров	14
Устранение проблем	15
Меры безопасности	18
Прочие требования	20
Гарантия	22
Контакты	24
Подтверждение соответствия	25

Общие сведения

Приточный очиститель воздуха Бризер 4S (далее — устройство, бризер) предназначен для обеспечения притока очищенного уличного воздуха в помещение, а также очистки воздуха внутри помещения в режиме рециркуляции.

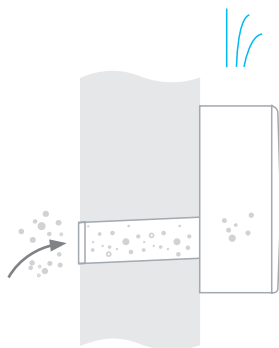

Приток

- Забирает воздух с улицы
- Очищает • Подогревает¹
- Подает чистый воздух в помещение

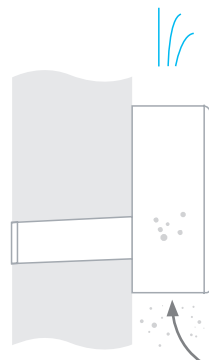

Рециркуляция

- Забирает воздух из помещения
- Очищает
- Подает чистый воздух в помещение

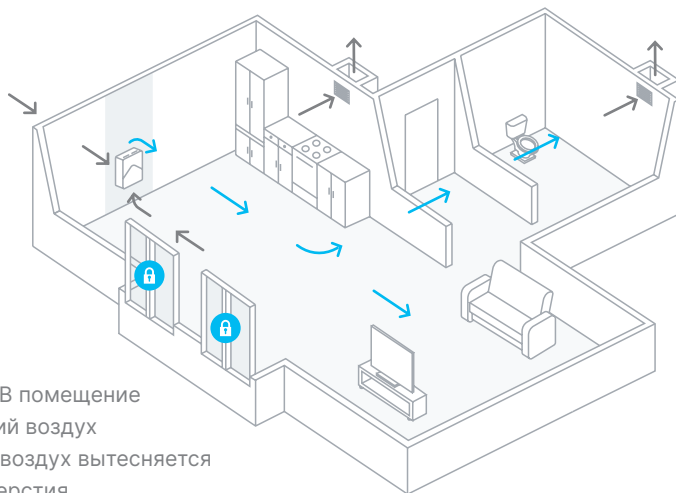

- Окна закрыты • В помещение поступает свежий воздух
- Загрязненный воздух вытесняется в вытяжные отверстия

¹ нагреватель отсутствует в модели Тион Бризер 4S ECO.

Технические характеристики

Параметр ²	Тион Бризер 4S	Тион Бризер 4S TS	Тион Бризер 4S EU	Тион Бризер 4S ECO
Допустимые значения температуры приточного воздуха, °С	-40...+50	-40...+50	-25...+50	0...+50
Номинальная потребляемая мощность, Вт	1260	1260	850	50
Мощность нагревательного элемента, Вт	1210	1210	800	—
Параметры электросети	220–240 В~ 50 Гц	220–240 В~ 50 Гц	220–240 В~ 50 Гц	220–240 В~ 50 Гц
Максимальная производительность ³ , м ³ /ч	140	140	140	140
Максимальный уровень звукового давления, дБА	47	47	47	47
Масса (нетто), кг	9,8	9,8	9,8	9,1
Габаритные размеры корпуса, мм	453×203×528	453×203×528	453×203×528	453×203×528
Длина кабеля питания, м	3±0,15	3±0,15	3±0,15	3±0,15
Совместимость с устройствами, имеющими беспроводную технологию Bluetooth ⁴	Есть	Есть	Есть	Есть
Совместимость с устройствами по беспроводной технологии Wi-Fi ⁵	—	Есть	—	—

В технических характеристиках устройства допускается отклонение до ±10 %.

- 2 Заявленные технические характеристики обеспечиваются только при эксплуатации устройства с воздухозаборной решеткой Тион, установленной на вентиляционном канале со стороны улицы, и соблюдении рекомендаций по подготовке воздушного канала и размещения устройства
- 3 Производительность устройства зависит от условий эксплуатации
- 4 Устройство имеет версию протокола беспроводной технологии Bluetooth 4.2 с поддержкой Low Energy. Совместимые версии протокола: 4.0, 4.1 и 4.2
- 5 Для подключения устройства требуется сеть Wi-Fi с частотой 2,4 ГГц.

Устройство и комплектация

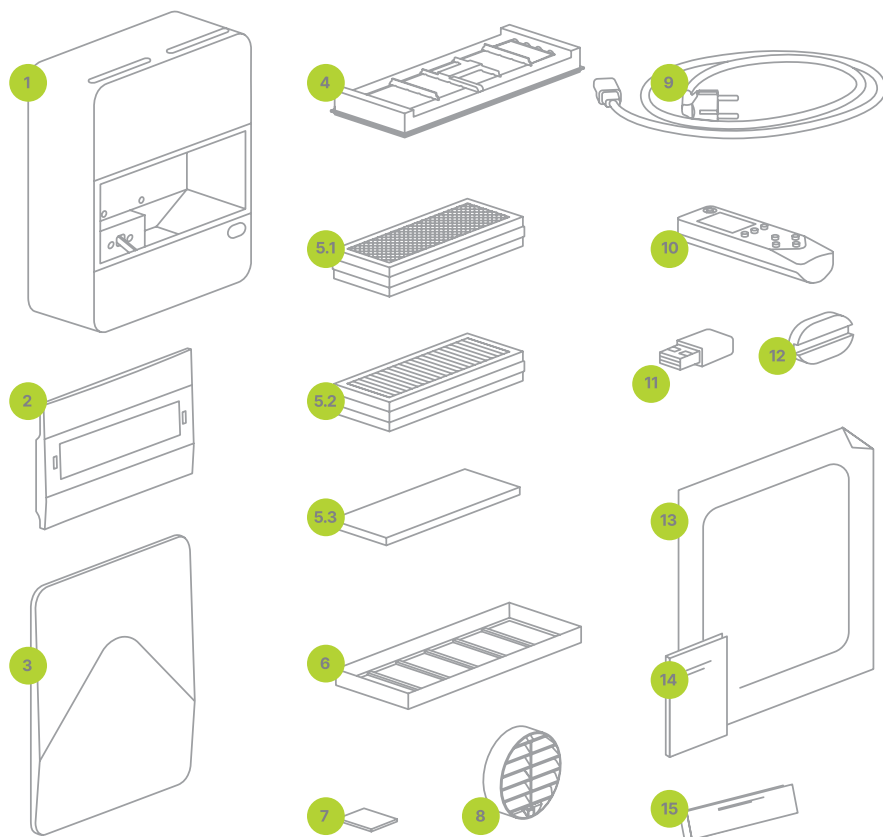

- 1 — устройство; 2 — крышка отсека для фильтров; 3 — панель декоративная;
4 — нагреватель (для моделей Тион Бризер 4S, Тион Бризер 4S EU,
Тион Бризер 4S TS); 5.1 — адсорбционно-каталитический фильтр⁶ АК-4S /
АК-XL / АК-XXL; 5.2 — фильтр высокоэффективный EPA E11 / HEPA H13⁶;
5.3 — фильтр первичной очистки G4; 6 — держатель фильтра G4; 7 — префильтр;
8 — воздухозаборная решетка; 9 — съёмный кабель питания;
10 — пульт дистанционного управления; 11 — модуль интеграции
(для модели Тион Бризер 4S TS); 12 — заглушка разъема для модуля интеграции;
13 — монтажный шаблон; 14 — руководство по эксплуатации;
15 — руководство пользователя ПДУ.

6 Наличие зависит от комплектации устройства.

Начало работы

1. Распакуйте устройство

Распакуйте и осмотрите устройство (для получения поддержки от продавца все повреждения, нанесенные при транспортировании устройства службой доставки, должны быть письменно подтверждены перевозчиком).

2. Смонтируйте устройство

Монтаж должен выполняться квалифицированными специалистами с использованием соответствующего профессионального оборудования.

- ⚠ **Организация-поставщик не несет ответственности за неполадки и повреждения, которые могли возникнуть по причине неквалифицированного монтажа и/или невыполнения положений инструкции по монтажу.**
- ⚠ **Правильный монтаж устройства необходим как для его корректной работы, так и для получения гарантийного обслуживания. Требуется от специалиста по установке внести все необходимые сведения о монтаже в гарантийный талон.**

3. Подключите устройство к сети питания

Сеть для подключения устройства должна быть со следующими параметрами: однофазная, с напряжением 230 В, частотой 50 Гц с защитным заземлением. Кабель из комплекта поставки может быть заменен другим трехжильным кабелем с сечением каждой жилы не менее 1 мм². Вилка CEE 7/7 может быть заменена на вилку, подходящую к розетке вашей сети питания.

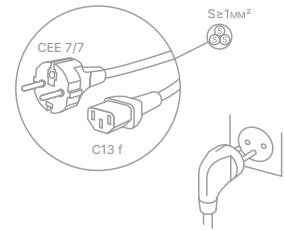

- ⚠ **Наличие защитного заземления является обязательным условием эксплуатации устройства.**



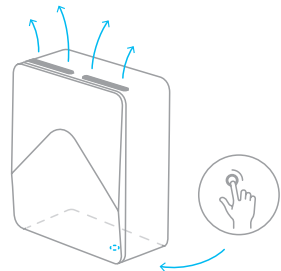

4. Включите устройство

Нажмите кнопку на нижней панели устройства. Индикация вокруг кнопки поменяет цвет с желтого на светло-зеленый, из бризера пойдет воздух.



Индикация устройства

Световая индикация

Световая индикация	Режим	Звуковая индикация
 Горит желтым	Ожидание Устройство подключено к сети электропитания, но не включено. Заслонка закрыта, вентилятор и нагреватель отключены.	2 звуковых сигнала Переход в режим «Ожидание»
 Горит зеленым	Работа Устройство подключено к сети электропитания и включено. Устройство функционирует в соответствии с пользовательскими настройками.	1 звуковой сигнал Переход в режим «Работа»
 Мигает голубым	Сопряжение Устройство включено и готово к подключению к одному из средств управления.	2 звуковых сигнала Переход в режим «Сопряжение» Сопряжение состоялось 3 звуковых сигнала Ошибка сопряжения
 Мигает желтым	Предупреждение Нештатная ситуация при работе устройства.	3 звуковых сигнала Переход в режим «Предупреждение»

Световая индикация	Режим	Звуковая индикация
 Горит красным	Ошибка Нештатная ситуация при работе устройства.	4 звуковых сигнала Переход в режим «Ошибка»
 Горит белым	Обновление прошивки	
 Горит бирюзовым	Сопряжено с MagicAir Устройство соединено с системой MagicAir и находится в режиме «Работа».	
 Горит голубым	Управление MagicAir Устройство находится под автоматическим управлением базовой станции системы MagicAir.	





Управление



Устройством можно управлять с помощью:

- пульта дистанционного управления
- смартфона (через приложения Tion Remote, TION Smart, MagicAir)

Выберите один из наиболее удобных для вас способов управления бризером:

Пульт дистанционного управления

Кнопка на пульте	Режим
	Включение/выключение Устройство переключается между режимами «Ожидание» и «Работа».
 FLOW	Переключение режимов Меняется положение заслонки и меняется режим забора воздуха: «Рециркуляция» / «Приток». Переход в режим «Приток» сопровождается 1 звуковым сигналом. Переход в режим «Сопряжение» сопровождается 2 звуковыми сигналами. Открытие/закрытие дверцы заслонки сопровождается 1 звуковым сигналом.
	Увеличение скорости работы вентилятора
	Уменьшение скорости работы вентилятора
	Увеличение температуры нагрева

Кнопка на пульте	Режим
	Уменьшение температуры нагрева
 MENU	«Настройки» и «Отображение» Пульт переключается между режимами «Настройка» и «Отображение».
 DISP	Информация о бризере на дисплее пульта В режиме «Отображение» на дисплее пульта переключается информация о бризере.

- Для сопряжения с пультом переведите бризер в режим **«Ожидание»**.
Зажмите кнопку включения до появления мигающей голубой индикации.



- Нажмите кнопку включения **Power** на пульте. Пульт и бризер перейдут в режим Сопряжение (Pair).
В течение 10 секунд на экране пульта отобразится тип подключенного бизера.



Мобильное приложение TION Smart

- Скачайте приложение TION Smart для управления бризером по сети Wi-Fi.
- Подключите смартфон к бризеру, следуя пошаговой инструкции в приложении⁷ (расстояние от смартфона до бризера должно быть не более 5 метров).

⁷ Приложение TION Smart доступно для комплектации Бризер 4S TS. Для управления Бризером 4S необходимо установить Модуль интеграции дополнительно. Доступно для смартфонов с операционной системой iOS (версия 12.2 и выше) или Android (версия 6.0 и выше).



Google Play



App Store

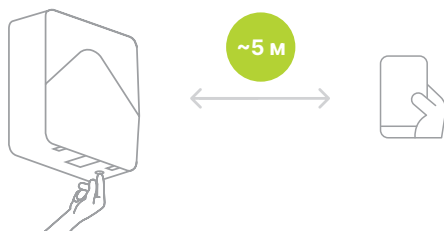

- i** Для подключения устройства требуется сеть Wi-Fi с частотой 2,4 ГГц.
- i** Использование мобильного приложения TION Smart для управления бризером 4S возможно только при наличии «Модуля интеграции для Бризера 4S».



Если вы приобрели модель бризера без модуля интеграции, вы можете приобрести модуль дополнительно.

Отсканируйте QR-код, чтобы ознакомиться с информацией о приобретении.

Мобильное приложение Tion Remote

1. Скачайте приложение Tion Remote для управления бризером по Bluetooth.
2. Подключите смартфон к бризеру, следуя пошаговой инструкции в приложении⁸ (расстояние от смартфона до бризера должно быть не более 5 метров).



Google Play



App Store

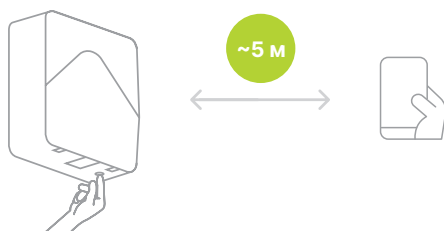

⁸ Доступно для смартфонов с операционной системой iOS (версия 8.0 и выше) или Android (версия 4.4.2 и выше).

Мобильное приложение и базовая станция MagicAir™

Базовая станция MagicAir — центр системы умного микроклимата MagicAir. Она измеряет температуру, влажность воздуха и концентрацию углекислого газа в помещении. На основании этих показаний она может в автоматическом режиме управлять бризерами TION и другой климатической техникой.

1. Скачайте приложение MagicAir для удаленного управления бризером через Интернет бризером через Интернет из любой точки мира.
2. Подключите смартфон к бризеру и базовой станции MagicAir, следуя пошаговой инструкции в приложении.⁹



Google Play



App Store

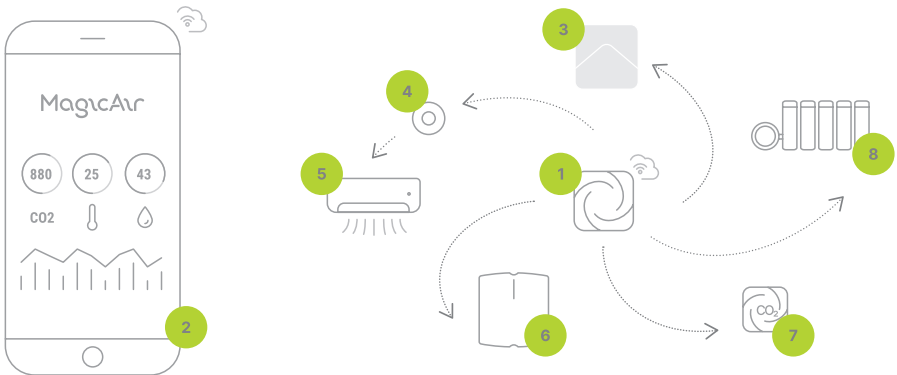

- 1 — базовая станция⁹; 2 — мобильное приложение; 3 — бризер; 4 — ИК-модуль;
5 — кондиционер; 6 — очиститель воздуха; 7 — модуль CO₂+;
8 — терморегулятор Danfoss Eco

⁹ Доступно для смартфонов с операционной системой iOS (версия 11.0 и выше) или Android (версия 5.0 и выше).

Обслуживание и замена фильтров

Префильтр

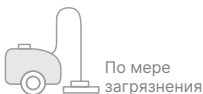

Рекомендованный срок службы¹¹
~ 5 лет

G4



Рекомендованный срок службы¹¹
~ 1 год

ЕРА Е11, HEPA H13, АК-4S, АК-XL и АК-XXL¹⁰

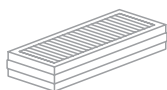

Только утилизация

Рекомендованный срок службы¹¹
~ 6 месяцев

Процесс замены фильтров



1



2

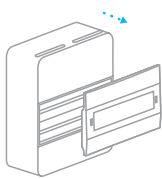

3

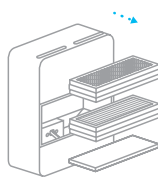

4



5

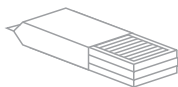

6

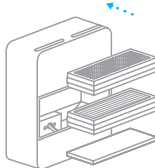

7

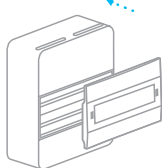

8



9



10

⚠ После замены фильтров сбросьте ресурс фильтра с помощью пульта или пошаговой инструкции в мобильных приложениях Tion Remote, TION Smart или MagicAir

⚠ Своевременно заменяйте адсорбционно-каталитические фильтры. Сорбент в этих фильтрах имеет ограниченный объем для поглощения газообразных загрязнителей. По истечении срока эксплуатации фильтр может перестать поглощать загрязнители и начать выделять уже поглощенные¹¹.

¹⁰ Зависит от комплектации устройства.

¹¹ Зависит от условий эксплуатации.

Устранение проблем

Индикация	Описание ошибки	Способ устранения
<p>Устройство не работает</p>	<p>Устройство не подключено к сети питания</p> <p>Отсутствует напряжение в розетке</p> <p>Вышла из строя плата питания</p>	<p>Проверьте индикацию и выполните одно из следующих действий:</p> <ol style="list-style-type: none"> 1. Подключите устройство к розетке сети питания. 2. Убедитесь в наличии напряжения (подключите к розетке однозначно работающий прибор). 3. Отключите устройство от сети питания и обратитесь в сервисную службу.
 <p>Мигает желтым</p>	<p>Ошибка в работе системы управления. Текущие внешние условия не соответствуют условиям эксплуатации устройства.</p> <p>Температура электронных узлов вышла за пределы допустимой</p>	<ol style="list-style-type: none"> 1. Отключите устройство от сети питания на 10–15 секунд (выньте вилку шнура питания из розетки), затем снова подключите. Переведите устройство в режим «Работа». 2. Подождите пока внешние условия нормализуются (температура на входе в устройство примет значение из диапазона допустимых температур). 3. Отключите устройство от сети питания на 10–15 секунд, затем снова подключите. Если индикация повторяется, запишите код. Обратитесь в службу сервиса и будьте готовы предоставить серийный номер устройства и персональные данные для регистрации обращения, а также будьте готовы описать способ установки устройства (тип стены, вид внутренней и внешней отделки, наличие и вид дополнительных монтажных сооружений).

Индикация	Описание ошибки	Способ устранения
 Горит красным	<p>Возникла критическая нештатная ситуация при работе устройства</p>	<ol style="list-style-type: none"> 1. Отключите устройство от сети питания на 10–15 секунд (выньте вилку шнура питания из розетки), а затем снова подключите. Переведите устройство в режим «Работа». 2. Запишите код возникшей ошибки (код будет отображаться на дисплее пульта или в любом мобильном приложении). Отключите устройство от сети питания на 10–15 секунд (выньте вилку из розетки). 3. Если ошибка повторяется (или возникает новая) подготовьте серийный номер устройства и персональные данные для регистрации обращения в сервисной службе.

Перечень кодов нештатных ситуаций и возможных способов их устранения

Код на ПДУ	Код в Tiion Remote	Код в MagicAir	Описание ошибки	Способ устранения
CC-01	WS01	WS01	Температура входящего воздуха больше максимально допустимой	Подождите, пока окружающие условия будут соответствовать условиям эксплуатации устройства. Если ошибка не устраняется, запишите ее код и обратитесь в сервисную службу АО «Тион Умный микроклимат» или ближайший авторизованный сервисный центр.
CC-03	WS03	WS03		
CC-04	WS04	WS04		
CC-02	WS02	WS02	Температура входящего воздуха ниже минимально допустимой	
CC-06	WS06	WS05 WS06		

Код на ПДУ	Код в Tion Remote	Код в MagicAir	Описание ошибки	Способ устранения
EC-01	EC01	EC01	—	Запишите код ошибки.
EC-02	EC02	EC02		Отключите устройство
EC-03	EC03	EC03		от сети питания
EC-07	EC-07	EC-07		на 10–15 секунд
EC-08	EC-08	EC-08		(выньте вилку шнура
EC-09	EC-09	EC-09		питания из розетки),
EC-10	EC10	EC10		а затем снова
				подключите. Если
				ошибка не устраняется,
				запишите ее код
				и обратитесь в
				сервисную службу
				АО «Тион Умный
				микроклимат»
				или ближайший
				авторизованный
				сервисный центр.

Меры безопасности

Требования, несоблюдение которых может привести к травме, летальному исходу или повреждению устройства

- ⊖ Устройство не предназначено для использования лицами (включая детей) с пониженными физическими, сенсорными или умственными способностями или при отсутствии у них жизненного опыта или знаний, если они не находятся под присмотром или не проинструктированы об использовании устройства лицом, ответственным за их безопасность.
- ⊖ Не оставляйте шнур питания в зоне досягаемости детей и домашних животных, даже если устройство выключено.
- ⊖ Не храните упаковочные материалы (картон, пакеты и т. д.) в доступном для детей и домашних животных месте.
- ⊖ Не производите ремонт самостоятельно. При обнаружении каких-либо повреждений или возможных признаков нештатной работы обратитесь в службу сервиса организации-продавца за консультацией о возможности дальнейшей эксплуатации устройства.
- ⊖ Не производите вмешательство в конструкцию устройства. Продавец и производитель не несут ответственности за ущерб, возникновение которого возможно при вмешательстве в конструкцию устройства.
- ⊖ Не эксплуатируйте устройство при повреждениях изоляции шнура электропитания или деталей корпуса.
- ⊖ Отключайте устройство от сети электропитания перед проведением планового обслуживания.

Требования, несоблюдение которых может привести к серьезному повреждению устройства

- ⚠ Перед проведением монтажных работ оставьте устройство в теплом помещении на 2 ч во избежание его выхода из строя, образования конденсата и повреждения пластиковых деталей после хранения или транспортировки при низкой температуре.
- ⚠ Не допускается эксплуатация устройства без установленных в него фильтра первичной очистки класса G4 и одного из высокоэффективных фильтров: это приведет к попаданию крупной пыли в блоки вентилятора и нагревателя, что может послужить причиной выхода устройства из строя.
- ⚠ Не допускается эксплуатация устройства в помещениях с температурой воздуха ниже +10 °C и выше +35 °C.

- ⚠ Не допускается эксплуатация устройства в помещениях с относительной влажностью воздуха выше 80 % при температуре +25 °С.
- ⚠ Не допускается эксплуатация устройства в помещениях с источниками пара и другой обильной влаги и возможностью прямого попадания воды на устройство. К таким помещениям относятся бассейны, бани и сауны, санитарные помещения и ванные комнаты.
- ⚠ Не допускается длительное воздействие на устройство прямых солнечных лучей.
- ⚠ Не допускаются монтаж и эксплуатация устройства с нарушением требований, указанных в настоящем руководстве по эксплуатации и на монтажном шаблоне.
- ⚠ Если вы намерены обесточить устройство, выключите его при помощи кнопки управления и дождитесь двойного звукового сигнала. Через 10 минут после сигнала убедитесь в отсутствии индикации ошибки и только после этого извлеките вилку сетевого шнура из розетки. В противном случае заслонка может остаться открытой, и воздух с улицы под действием естественной тяги будет поступать через устройство в помещение.
- ⚠ Эксплуатация устройства с фильтрами, выработавшим свой ресурс, может привести к уменьшению производительности, шумной работе вентилятора и выходу устройства из строя. Запускайте счетчик дней до замены фильтров на новый цикл только после замены фильтров.
- ⚠ Необходимо выключать и отсоединять устройство от сети электропитания во время грозы.

Прочие требования

Хранение

До введения в эксплуатацию устройство и изделия из комплекта поставки следует хранить и транспортировать в заводской упаковке. Помещение, в котором осуществляется хранение, должно соответствовать следующим требованиям:

- 1 температура воздуха от -50 до $+40$ °С;
- 2 относительная влажность воздуха не более 80 % при температуре воздуха $+20$ °С;
- 3 исключена возможность попадания прямых солнечных лучей на упаковку;
- 4 расстояние до нагревательных приборов и других источников тепла составляет не менее 1 м;
- 5 в помещении отсутствуют вещества и материалы, имеющие неприятные запахи высокой интенсивности.

В случае соблюдения указанных требований срок хранения — не менее одного года.

Транспортирование

При транспортировке устройства необходимо обеспечить защиту от резких ударов, падений и воздействия климатических факторов.

Утилизация

Срок службы устройства 5 лет при соблюдении условий установки и эксплуатации, изложенных в настоящем документе. По истечении срока службы устройства потребителю необходимо приостановить его эксплуатацию и обратиться в сервисный центр организации-продавца для получения информации о возможности дальнейшего использования устройства или его утилизации.

Устройство нельзя выбрасывать вместе с обычным бытовым мусором. Оно подлежит сдаче на утилизацию в соответствующий пункт приема электрического и электронного оборудования для последующей переработки и утилизации в соответствии с федеральным или местным законодательством. Большинство деталей, используемых в устройстве, имеют маркировку кодов переработки и могут быть подвергнуты переработке в целях повторного использования. Обеспечивая правильную утилизацию данного продукта, Вы помогаете сберечь природные ресурсы и предотвращаете ущерб для

окружающей среды и здоровья людей, который возможен в случае ненадлежащего обращения.

Более подробную информацию о пунктах приема и утилизации данного продукта можно получить в местных органах управления или на предприятии по вывозу бытовых отходов.



Коробка



Упаковочные
пакеты



Сопроводительная
документация



Устройство
и пульт

Гарантия

Условия предоставления гарантийного обслуживания

Гарантийный срок эксплуатации устройства 2 года. Настоящий срок действителен при условии соблюдения правил установки и эксплуатации устройства.

Гарантийное обслуживание предоставляется в соответствии с законодательством региона, в котором устройство было приобретено.

В целях оперативного обеспечения возможности исполнения продавцом своих гарантийных обязательств покупателю необходимо предъявить заполненный гарантийный талон, либо товарный или кассовый чек, либо иной документ, удостоверяющий факт и дату покупки устройства.

Гарантийное обслуживание включает в себя выполнение сервисной службой работ и услуг в сервисном центре или в месте нахождения устройства у пользователя (по усмотрению сервисной службы). В случае, если пользователь не согласен на проведение гарантийного обслуживания по месту нахождения устройства, оно осуществляется в сервисном центре.

Гарантийное обслуживание не предоставляется в следующих случаях:

1. Имеются следы самостоятельного монтажа, ремонта, разбора-сборки, модификации устройства или его ремонта в неавторизованных сервисных центрах.
2. Невозможно идентифицировать дату изготовления/продажи устройства в результате отсутствия, уничтожения или повреждения идентификационных сведений.
3. Устройство было повреждено в результате событий или в результате действий третьих лиц, на которые продавец (изготовитель) не может воздействовать, в том числе: стихийных бедствий, действий поставщиков коммунальных услуг (в т.ч. скачки электрического напряжения, превышающие допустимое отклонение от номинального значения) и иных.
4. На устройстве имеются механические повреждения (сколы, трещины и т.п.), возникшие вследствие воздействия чрезмерной силы, химически агрессивных веществ или превышающих допустимые значения температур, которые стали причиной неисправности устройства.
5. Неисправность возникла при подключении устройства к электрической сети с нарушением правил, изложенных в настоящем документе.

6. Неисправность и дефекты возникли вследствие попадания внутрь устройства посторонних предметов, жидкостей, насекомых и продуктов жизнедеятельности и т.п.
7. Были нарушены правила хранения и транспортировки устройства, изложенные в настоящем документе.
8. При скрытом подключении с обрезанным кабелем устройство остается на гарантии, если причиной неисправности не является некорректное скрытое подключение. Но замене такое устройство не подлежит.

Уважаемый пользователь!

По вопросам, связанным с выполнением гарантийных обязательств, просим вас обращаться к организации, в которой устройство было приобретено.

Уважаемый покупатель, уведомляем вас о сроках и порядке возврата товара надлежащего качества, приобретенного дистанционным способом.

Согласно пункту 4 статьи 26.1 Закона РФ от 07.02.1992 N 2300-1 «О защите прав потребителей» вы вправе отказаться от товара в любое время до его передачи вам или в течение 7 дней после его получения. Возврат товара надлежащего качества возможен в случае, если сохранены его товарный вид и потребительские свойства. При возврате необходим документ, подтверждающий факт и условия покупки товара, либо другие доказательства его приобретения.

Подтверждение соответствия

Сертификат и декларация о соответствии расположены для ознакомления в свободном доступе в сети Интернет на сайте <https://tion.ru/about/doc>

Товар соответствует требованиям:

ТР ТС 004/2011 «О безопасности низковольтного оборудования»;

ТР ТС 020/2011 «Электромагнитная совместимость технических средств»;

ТР ЕАЭС 037/2016 «Об ограничении применения опасных веществ в изделиях электротехники и радиоэлектроники».

Дата выпуска

ДД.ММ.ГГ

Штамп ОТК

Breathe clean air



Dear user!

Thank you for your purchase supply air purifier

Tion Breezer 4S

Table of contents

General information	28
Specification	29
Device and package contents	30
Getting started	31
Display	32
Controls	34
Filter maintenance and replacement	38
Troubleshooting	39
Safety	42
Other requirements	44
Warranty	45
Contacts	47
Compliance certificates	48

General information

The air purifier Breezer 4S (hereinafter referred to as the device, breezer) is designed to ensure the flow of purified outdoor air into the room, as well as indoor air purification in the recirculation mode.

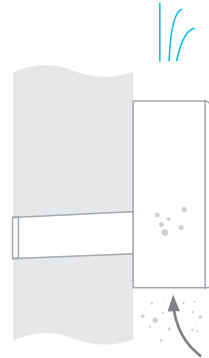
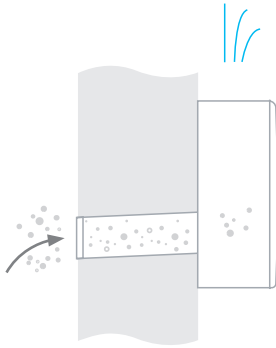

Supply

- Takes air from outside
- Purifies
- Heats¹
- Provides clean air to the room

Recirculation

- Takes air from the room
- Purifies
- Provides clean air to the room

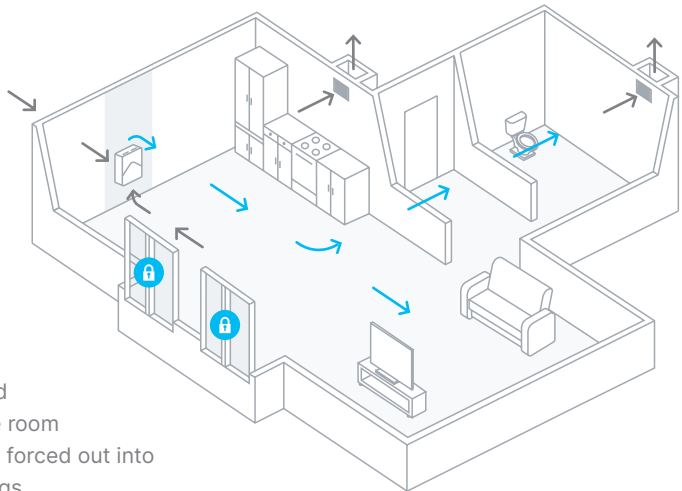

- Windows are closed
- Fresh air enters the room
- Contaminated air is forced out into the exhaust openings

¹ The heater is Tion Breezer 4S ECO model only.

Specifications

Parameter ²	TION Breezer 4S	TION Breezer 4S TS	TION Breezer 4S EU	TION Breezer 4S ECO
Acceptable intake temperature range, °C	-40...+50	-40...+50	-25...+50	0...+50
Nominal wattage, W	1260	1260	850	50
Heater wattage, W	1210	1210	800	—
Source voltage, V / Hz	220–240 / 50	220–240 / 50	220–240 / 50	220–240 / 50
Maximum output ³ , m ³ /h	140	140	140	140
Maximum noise level, dBa	47	47	47	47
Net mass, kg	9,8	9,8	9,8	9,1
Dimensions, mm	453×203×528	453×203×528	453×203×528	453×203×528
Power cable length, m	3±0,15	3±0,15	3±0,15	3±0,15
Compatibility with Bluetooth devices ⁴	Yes	Yes	Yes	Yes
Compatibility with Wi-Fi devices ⁵	—	Yes	—	—

The technical specifications of the device allow a deviation of up to ± 10 %.

- 2 The stated technical characteristics are provided only when operating the device with a Tion air intake grille installed on the ventilation duct from the street, following the recommendations for preparing the air duct and placing the device.
- 3 Device performance depends on operating conditions.
- 4 The device has a Bluetooth 4.2 wireless technology protocol version with Low Energy support. Compatible protocol versions: 4.0, 4.1 and 4.2.
- 5 A 2.4GHz Wi-Fi network is required to connect the device.

Device and package contents

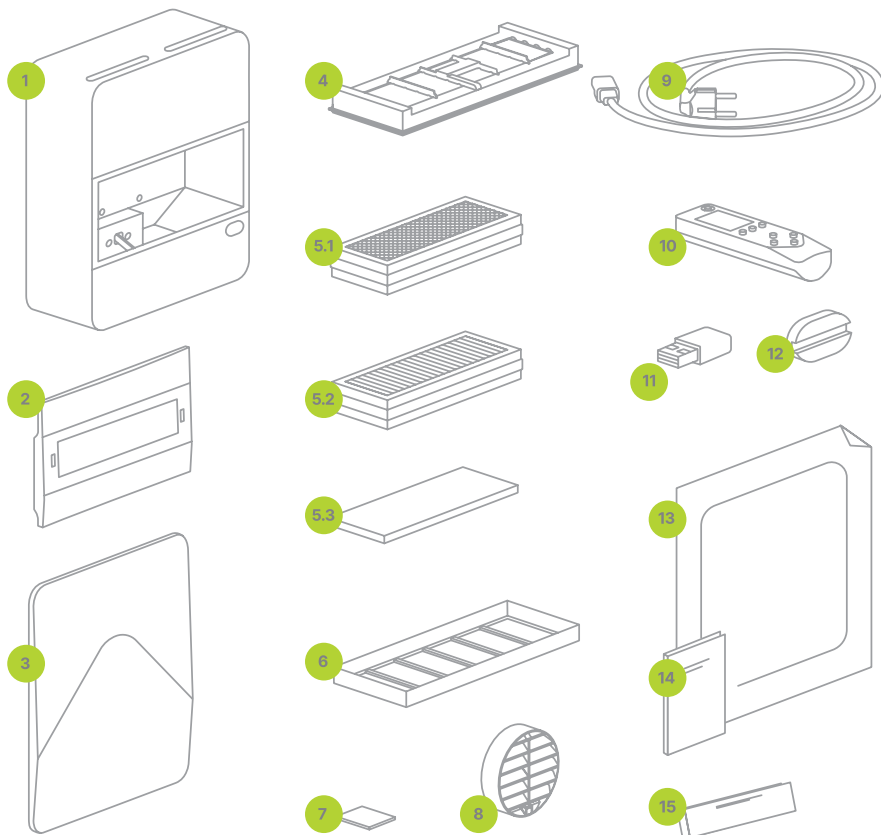

- 1 — device; 2 — filter section lid; 3 — decorative panel;
4 — heater (for 4S, 4S EU models); 5.1 — AK-4S / AK-XL / AK-XXL adsorption-catalytic filter⁶; 5.2 — EPA H11 / HEPA H13 highefficiency filter⁶; 5.3 — Base filter G4;
6 — G4 filter holder; 7 — prefilter; 8 — integration module jack cover; 9 — removable power cord; 10 — universal remote control; 11 — air intake grille; 12 — mounting template; 13 — documentation; 14 — User manual; 15 - URC User manual.

⁶ Availability depends on the delivery set of the device.

Getting started

1. Unpacking and Inspection

Inspect the device after transportation by removing it from the packaging and checking for damage. In the event of damage, request written confirmation of the damage from the supplier.

2. Installation

The device must be mounted by qualified professionals using the proper equipment.

- ⚠ **The vendor is not liable for any damage or malfunction resulting from unqualified mounting and/or not following the mounting instructions.**
- ⚠ **Proper device mounting is required both to ensure correct device operation and to retain eligibility for warranty services. Make sure that the mounting specialist includes all the required information about the installation in the warranty card.**

3. Connect the device to the power supply

A power line with the following parameters should be brought to the device's location: singlephase, 230 V, 50 Hz with protective earth. The cable supplied with the device can be substituted with one of a different length or color. The cable must have a three-wire design with each wire having a cross section of at least 1 mm². The plug must comply with the C4 standard in accordance with the international standard CEE 7/7.

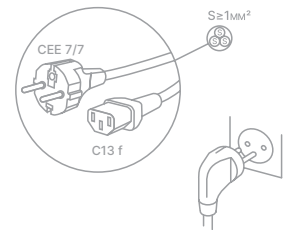

- ⚠ **The presence of a protective grounding is a prerequisite for the operation of the device.**



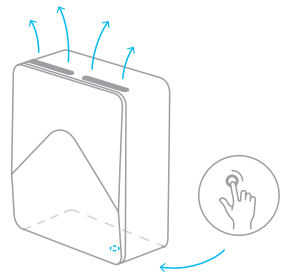

4. Power on





Press the control button to set the device. The device will switch to Standby mode, and a continuous yellow indicator light will appear around the control button.



Display

Lights







Lights	Status	Sound signals
 Highlighted yellow light	Expectation The device is connected to the power supply and is in Standby mode (the damper is closed, the fan and heater – if any – are off).	2 signals The device has switched to Standby mode
 Highlighted green light	Normal mode The device is connected to the power supply and is in Normal mode (the device is operating in accordance with the user's settings).	1 signal The device has switched to Normal mode
 Flashing blue light	Pairing The device is in Pairing mode and is ready to connect to a control device.	2 signals The device has switched to Pairing mode / Pairing mode has finished 3 short signals Pairing mode has finished – pairing is unsuccessful
 Flashing yellow light	Warning indication An abnormal situation has occurred during device operation.	3 signals The device has switched to Warning mode



Lights	Status	Sound signals
 Highlighted red light	Error indication An error has occurred during device operation.	4 short signals The device has switched to Error mode
 Highlighted white light	Device firmware is updating	
 Highlighted green-and-blue light.	Connect with MagicAir system The device is connected to the MagicAir system and is in Normal mode.	
 Highlighted blue light	Control by MagicAir The device is being controlled automatically by the MagicAir Base Station.	

Controls

The device can be controlled via remote control, phone (Tion Remote, TION Smart, MagicAir). Choose the most convenient way to control your device.

Remote controller

Button	Status
	On/Off switch Press to switch between Operating and Standby
 FLOW	Changing the mode Changing the position of the flap and the air intake mode: « Recirculation » / « Inflow ». The transition to the « Inflow » mode is accompanied by 1 signal. Switching to the « Pairing » mode is accompanied by 2 signals. The opening/closing of the flap door is accompanied by 1 signal.
	Increase speed
	Decrease speed
	Increase heating temperature
	Decrease heating temperature

Button	Status
 MENU	Settings and Display Press to switch between indicators on the display panel and settings
 DISP	Information Information about the breezer in the display mode on the remote control display

1. The device must be set to **Standby** mode (yellow light).
Hold the breezer control button until a blinking blue light appears
2. Press **Power** on the remote.
The remote and the breezer will now pair. The type of connected breezer will appear on the remote control screen within 10 seconds



TION Smart mobile app

1. Download the TION Smart app to control the breezer via Wi-Fi
2. Connect your mobile phone to the breezer using the in-app instructions⁷ (up to a distance of 5 meters between the phone and the breezer)

⁷ The TION Smart app is available for the 4S TS Breezer package. You need to install an additional Integration module to control the 4S Breezer. Available for iOS (12.2 and above) and Android (6.0 and above).



Google Play

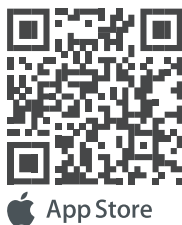

App Store

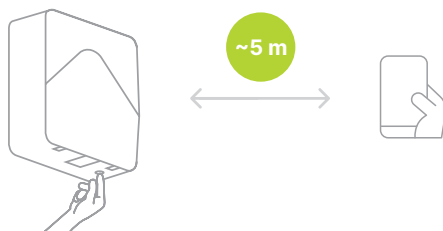

! 2.4GHz Wi-Fi network is required to connect the device.

! Using the TION Smart mobile app to control the 4S breezer is only possible if the Using the TION Smart mobile application to control the 4S breezer is only possible if there is an «Integration module for Breezer 4S»



If you purchased a breezer without an integration module, you would purchase the module additionally.

Scan the QR-code to view the information about the purchase of the integration module.

Tion Remote mobile app

1. Download the Tion Remote app to control the breezer via Bluetooth.
2. Connect your mobile phone to the breezer using the in-app instructions⁸ (up to a distance of 5 meters between the smartphone and the breezer).



Google Play



App Store

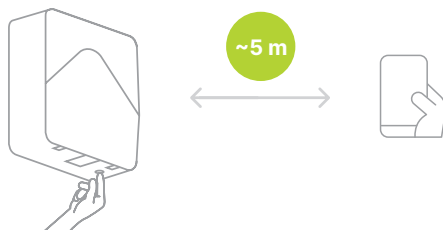

⁸ Available for iOS (8.0 and above) and Android (4.4.2 and above).

MagicAir™ control system and mobile app

The MagicAir Base Station is the core of the MagicAir smart microclimate control system. It measures the temperature, air humidity and carbon dioxide levels in a room. Based on these readings, it can automatically control TION breezers and other climatic equipment.

1. Download the MagicAir app to remotely control the breezer online wherever you are.
2. Connect your mobile phone to the breezer and the MagicAir base station using the in-app instructions.⁹



Google Play



App Store

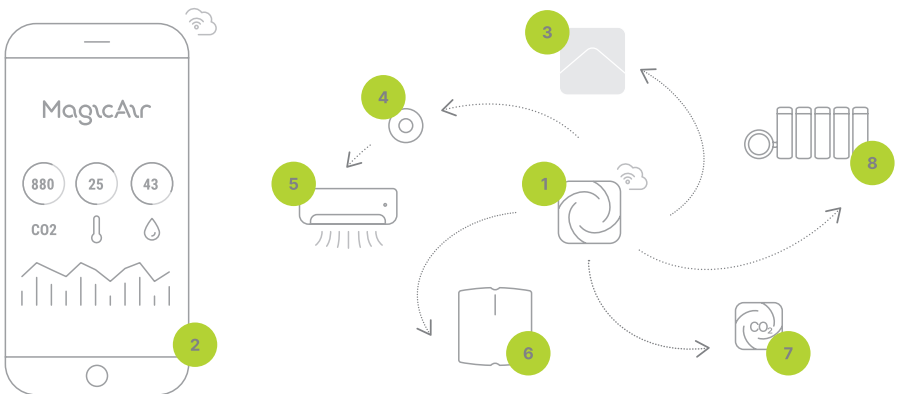

1 — base station⁹; 2 — mobile app; 3 — breezer; 4 — IR control module;
5 — A/C; 6 — air purifier; 7 — Module CO₂; 8 — Danfoss Eco thermostat.

⁹ Available for iOS (11.0 and above) and Android (5.0 and above).

Filter maintenance and replacement

Prefilter



As needed



Recommended service life¹¹
~ 5 years

G4



Once every 3 months



Recommended service life¹¹
~ 1 years

EPA E11, HEPA H13, AK-4S, AK-XL и AK-XXL¹⁰

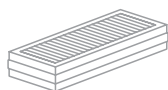

Disposal only

Recommended service life¹¹
~ 6 months

The filter replacement process

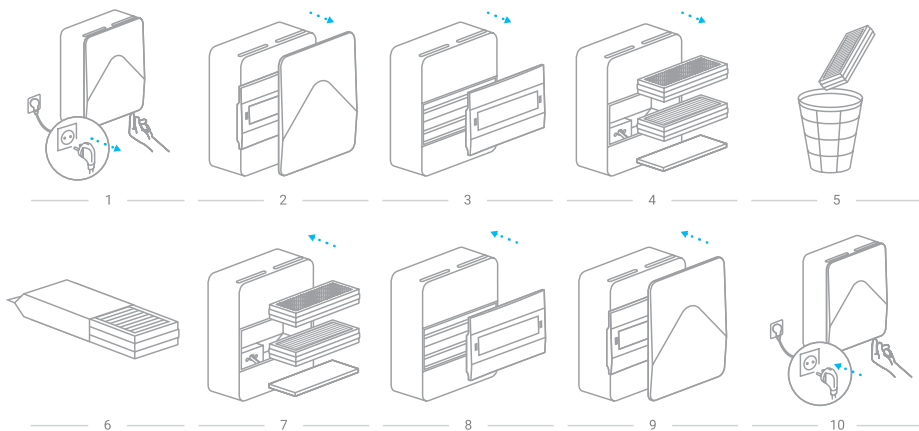

Reset the filter life meter with the remote or follow the step-by-step instructions in the Tion Remote or MagicAir apps after changing the filter





Replace adsorption-catalytic filters in a timely manner. The sorbent contained in them has a limited volume to absorb gaseous pollutants. At the end of the service life, the filter may stop absorbing them and may release absorbed ones due to the air temperature difference at the inlet.¹¹

¹⁰ Depends on the configuration of the device.

¹¹ Depends on the operating conditions.

Troubleshooting

Indication	Description	Solution
The device doesn't work	The device is not connected to a power supply	1. Connect the device to a power supply
	The socket is not providing power	2. Make sure the power supply is working correctly (connect a device that you know is functional)
	Power board malfunction	3. Unplug the device and contact the Service Center
 Flashing yellow	The current environment does not meet the device's operational requirements	1. Disconnect the device from the power supply for 10–15 seconds (unplug the power cord from the outlet) and then reconnect it. Switch the device to Normal mode
	The temperature of electronic components exceeds the acceptable range	2. Wait for the environment to normalize (when the intake temperature falls within the acceptable temperature range)
		3. Disconnect the device from the power supply for 10–15 seconds (unplug the power cord from the outlet) and then reconnect it. If the error persists, write down the warning code (shown on the URC display or the mobile apps). Contact a Service Center and make sure you have the following information available: device serial number, personal information to register your request, device mounting method (wall type, internal and exterior wall details, other mounted objects and their type).

Indication	Description	Solution
 Highlighted in red	Critical error	<ol style="list-style-type: none"> 1. Disconnect the device from the power supply for 10–15 seconds (unplug the power cord from the outlet) and then reconnect it. Switch the device to Normal mode. 2. Write down the error code (shown on the URC display or the mobile apps) Unplug the device for 10–15 seconds. Unplug the device for 10–15 seconds 3. If the error persists (or a new warning appears), please have the serial number and your personal information ready in order to contact the Service Center

List of error codes and possible solutions

Remote control code	Tion Remote code	MagicAir code	Description	Solution
CC-01	WS01	WS01	The inlet air temperature is above the maximum allowable value	Wait until the ambient conditions match the operating conditions of the device. If this does not resolve the issue, please make note of the error code and contact Tion Smart Microclimate Customer Service or your nearest authorized service center.
CC-03	WS03	WS03		
CC-04	WS04	WS04		
CC-02	WS02	WS02	The inlet air temperature is below the maximum allowable value	
CC-06	WS06	WS05 WS06		

Remote control code	Tion Remote code	MagicAir code	Description	Solution
EC-01	EC01	EC01	—	Write down the error code Disconnect the device from the power supply for 10–15 seconds (unplug the power cord from the outlet) and then reconnect it. If this does not resolve the issue, please make note of the error code and contact Tion Smart Microclimate Customer Service or your nearest authorized service center
EC-02	EC02	EC02		
EC-03	EC03	EC03		
EC-07	EC-07	EC-07		
EC-08	EC-08	EC-08		
EC-09	EC-09	EC-09		
EC-10	EC10	EC10		

Safety

Failure to comply with these requirements may result in device breakage and/or health and safety hazards.

- ⊖ The device is not intended for use by people (including children) with reduced physical, sensory or mental capabilities or those lacking in life experience or knowledge unless supervised or instructed by someone responsible for their safety.
- ⊖ Keep the power cord out of the reach of children and pets, even when the device is off.
- ⊖ Keep all packaging materials (cardboard, plastic bags, etc.) out of the reach of children and pets.
- ⊖ Do not try to repair the device. If any damage or possible signs of malfunction are detected, contact the Vendor's service center for advice on the device's further operation.
- ⊖ Do not carry out any alterations to the design of the device. The Vendor and Manufacturer are not responsible for any damage that may occur due to alterations made to the design of the device.
- ⊖ Do not activate the device if the power supply cord insulation or any part of the housing is damaged.
- ⊖ Unplug the device before conducting any maintenance.

Failure to meet these requirements may cause the device to malfunction.

- ⚠ Before mounting, leave the device in a warm room for 2 hours to avoid device failure, the formation of condensation, or damage to plastic parts after transportation or storage at low temperatures.
- ⚠ The device must not be operated without a G4 primary filter and a high-efficiency filter installed in it. Doing so will allow coarse dust to enter the fan and heater units, which may lead to device failure.
- ⚠ Do not use in premises with temperatures below +10 °C or above +35 °C.
- ⚠ Do not use in premises with relative humidity above 80 % at +35 °C.
- ⚠ Do not use in premises with sources of steam or other significant humidity where there is a chance of water getting directly onto the device. Such premises include swimming pools, steam baths, saunas, restrooms and bathrooms.
- ⚠ Avoid prolonged exposure to direct sunlight.

- ⚠ Do not mount or operate without following the instructions provided in this Manual and on the mounting template.
- ⚠ Before unplugging the device, turn it off using the control button and wait for a double beep. Check again for error codes 10 minutes after the beep, then unplug the device from the socket. Otherwise, the shutter will remain open and outside air will be able to flow through the device into the premises.
- ⚠ Continued use of used filters with the device can lead to decreased performance, increased fan noise, and device failure. Only reset the filter counter after replacing the filters.
- ⚠ During lightning storms, the device must be turned off and unplugged from the mains.
- ⚠ Don't operate the device without the base filter G4 and efficiency filter EPA E11 (HEPA H13) or fine filter F7 installed. It can lead to the ingress of coarse dust into the heater and fan unit that can cause a failure.
- ⚠ Condensation may form on the device housing at certain outlet air temperature and relative air humidity. If this occurs, turn off the device and remove moisture from the surface. When turning on the device, it is recommended to turn on the heater and increase the target air heating temperature.
- ⚠ If the device has been turned off for a long time with the damper open at negative outdoor air temperatures, then when it is turned on, the device operating parameters may deviate from the nominal ones and condensation may form on visible and internal surfaces. To avoid this, it is recommended to perform the following actions when resuming operation of the device under such conditions:
 1. Switch the device to Standby mode.
 2. Wait for the device to warm up to room temperature (at least 1 hour).
 3. Wipe the visible surfaces of the device with a dry cloth.
 4. Remove the filters and make sure there is no moisture in the device.
 5. Blot the formed moisture with a dry cloth (do not rub the insulation surface to avoid damage).
 6. Install the filters.
 7. Switch the device to Normal mode.

Other requirements

Storage

The device and other package contents must be stored and transported in the original packaging prior to installation. The requirements for storage areas are as follows:

- 1 air temperature range of -40 to +40 °C
- 2 relative humidity up to 80 % at +25 °C
- 3 no exposure to direct sunlight
- 4 no heaters or other heat sources within at least 1 meter
- 5 no unpleasant-smelling substances or materials in the same room

Provided these rules are carefully observed, the storage life is at least 1 year.

Transportation

During transportation, the device must be adequately protected against sharp blows, falls and the effects of climate variations.

Disposal

Tion Smart microclimate JSC defines the lifetime of this product as 5 years, provided installation is conducted correctly and that the rules of operation are followed. Upon the expiration of the product's service life, please discontinue using the device and contact the Vendor's service center for recommendations on the further use of the device or its disposal.

The device cannot be disposed of as household waste. It must be disposed of at a specialized electric and electronic equipment disposal center in order to be recycled and disposed of in accordance with regional laws and regulations. Most of the parts used in the device are marked with recycling codes and can be recycled for further use. By properly disposing of this product, you are helping to ensure sustainability and to prevent harm to the environment and human health arising from improper use.

Detailed information on disposal centers can be obtained from local government bodies and/or waste management companies.



Packing bags



Documentation



Device and Remote Control

Warranty

Warranty terms

The warranty period of this product is 2 years. This period is effective provided that the device mounting and operating guidelines have been followed. Warranty services are provided in accordance with the applicable legislation in the region of purchase. To expedite the provision of warranty services, the user must provide a completed warranty certificate, sales voucher, receipt, or other document confirming the fact and date of purchase of the device.

If the date of transfer of the device to the Customer cannot be determined, the warranty period starts from the manufacture date of the device.

Warranty maintenance covers work and services performed at service centers or at the site of the user's device (at the discretion of the service center). If the user does not agree to warranty maintenance at the location of their device, said work shall be performed at a service center.

The warranty does not cover scheduled maintenance involving filter replacement, nor any cases of device misuse in violation of the terms of this User Manual.

The warranty is void if:

- there is any indication of non-authorized installation, repair, dismantling, device alteration or repair at non-authorized service centers;
- the device manufacture/purchase date cannot be determined due to the absence, removal, or damage to the ID information;
- the device was damaged by events or third-party actions outside the Vendor's (Manufacturer's) control, including: natural disasters, the actions of utility providers (including power spikes above acceptable fluctuations), and others;
- the device bears mechanical damage (chipping, cracks, etc.) due to the application of excessive force, corrosive chemicals or elevated temperatures that have caused device failure;
- the failure is caused when the device was connected to the electrical network in violation of the rules set out in this document;
- if the failure and/or damage was caused by the presence of foreign objects, liquids, insects or their products, etc. inside the device casing;
- the device was improperly stored and/or transported in accordance with this Manual.

- the device remains under warranty with a hidden connection with a cut cable, unless the cause of the malfunction is an incorrect hidden connection.
This device cannot be replaced.

Dear users!

To make a warranty claim for your device, please contact the device Vendor.

Dear Customer, we would like to inform you about the terms and procedures for rejecting goods of proper quality purchased remotely.

According to paragraph 4 of Article 26.1 of the Law of the Russian Federation from 07.02.1992 N 2300-1 «On Protection of Consumer Rights» you have the right to reject the goods at any time before its transfer to you or within 7 days after its delivery. Rejection of goods of proper quality is possible if its trade dress and consumer properties are preserved. When returning goods, you will need to provide a receipt or other proof of purchase confirming that you purchased the goods.

Confirmation of compliance

Compliance certificates are publicly available online at <https://tion.ru/about/doc>

This device is compliant with:

- Directive 2014/35/EU Low Voltage Directive (LVD);
- 2014/30/EU Electromagnetic Compatibility Equipment Directive;
- 2014/53/EU Radio Equipment Directive;
- Directive 2011/65/EU RoHS II (Directive Restriction of Hazardous Substance).

Manufactured date

DD.MM.YY

QS stamp

